



ООО «Струнный транспорт Юницкого»

115487, Москва, ул. Нагатинская, 18/29
тел./факс: (495) 680-52-53, (499) 616-15-48
e-mail: info@unitsky.ru
http: //www.unitsky.ru
skype: Anatoly Unitsky

Модель монорельсовой трассы СТЮ

Руководство по эксплуатации

М422-00000РЭ

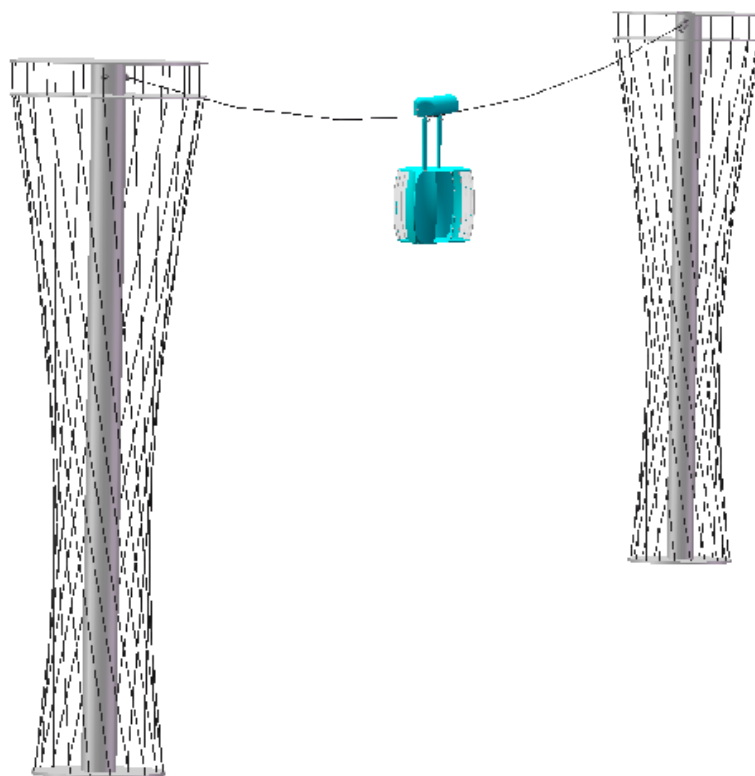

Исполнитель:
Генеральный директор -
генеральный конструктор
ООО «Струнный транспорт Юницкого»

_____ А.Э. Юницкий
«20» октября 2007 г.

Содержание

1. Общие указания	3
2. Технические данные	3
3. Требования по технике безопасности	3
4. Устройство модели	3
5. Порядок сборки и разборки	6
6. Порядок работы	7
7. Техническое обслуживание	8
Приложение. Комплект поставки	10

1. Общие указания

Модель предназначена для демонстрации устройства и работы монорельсового струнного транспорта Юницкого. Модель имитирует рельсовый путь с инфраструктурой, по которому перемещается пассажирский модуль.

2. Технические данные

Габаритные размеры (в собранном виде), мм:

· длина	30500
· ширина	500
· высота	1800
Количество модулей	1
Масштаб	1:10

3. Требования по технике безопасности

На поверхности рельс-струны (высокопрочной проволоки, используемой для натяжения) не допускается наличие механических повреждений.

Запрещается класть на рельс-струну и модуль посторонние предметы.

4. Устройство модели

Модель монорельсовой трассы СТЮ состоит из следующих основных узлов:

- двух станций;
- рельс-струны с устройством натяжения;
- модуля;
- устройства радиуправления.

Внешний вид модели монорельсовой трассы СТЮ представлен на рис. 1.



Рис. 1. Модель монорельсовой трассы СТЮ.

1 — станция; 2 — рельс-струна; 3 — модуль; 4 — пульт радиоуправления.

Внешний вид станции представлен на рис. 2. Станция состоит из забиваемой в землю трубы-сваи 1, стойки 2, нижнего фланца 3, двух верхних фланцев 4 и растяжек 5.

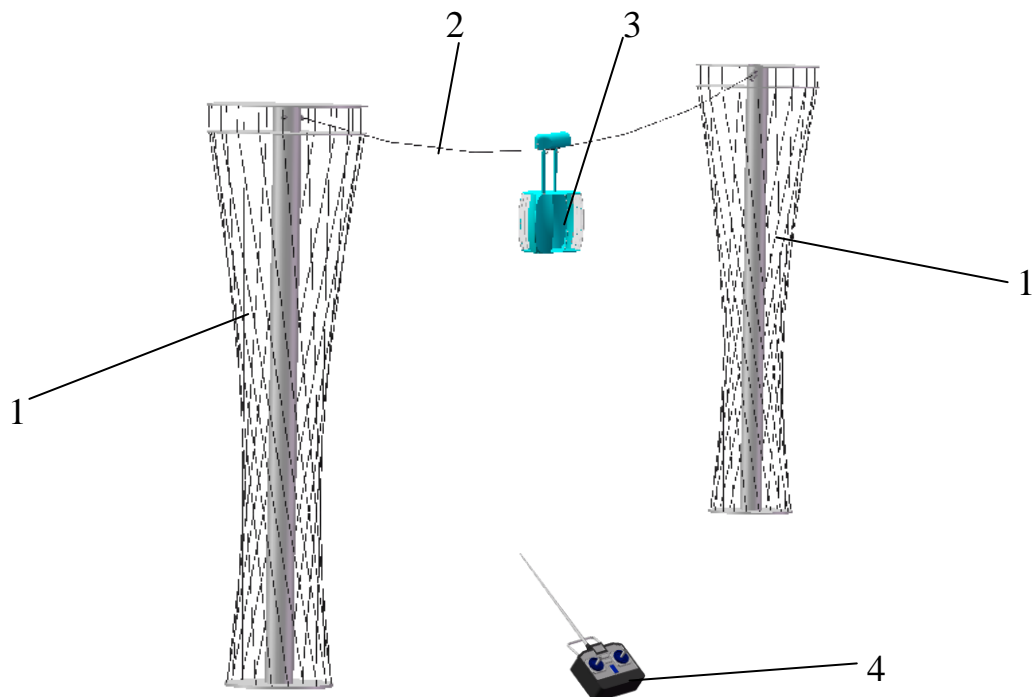

Рис. 2. Станция.

1 — труба-свая, 2 — стойка, 3 — нижний фланец, 4 — верхний фланец, 5 — растяжки.

Рельс-струна с устройством натяжения изображена на рис. 3. Рельс-струна состоит из проволоки 2, зажатой в двух анкерах 1.

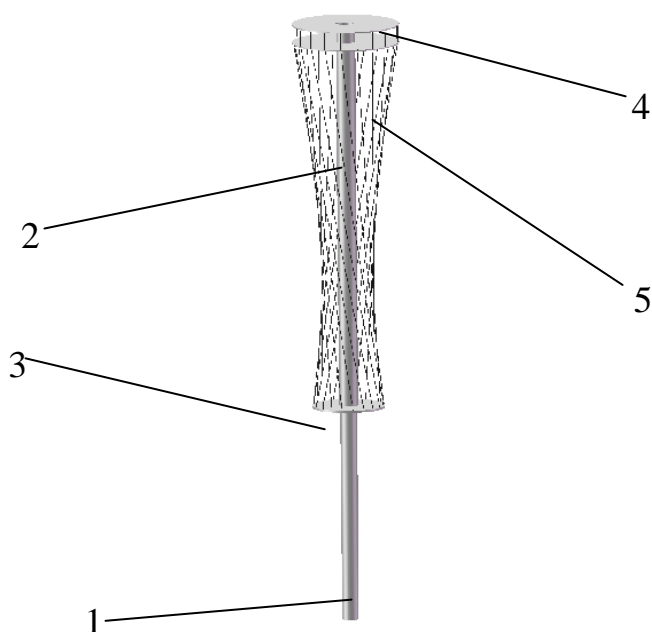

Рис. 3. Рельс-струна с устройством натяжения.

1 — анкер; 2 — проволока.

Внешний вид модуля представлен на рис. 4.

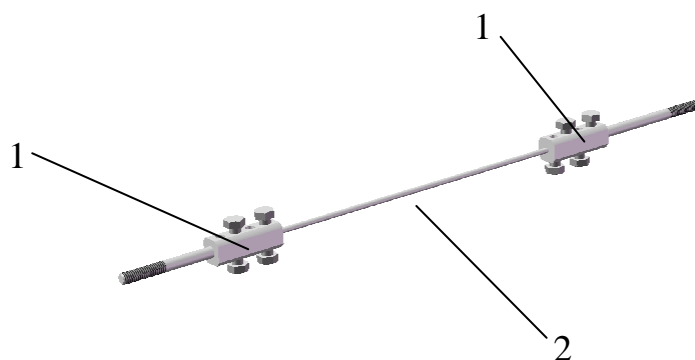

Рис. 4. Модуль.

Внешний вид пульта управления представлен на рис 5.

На пульте управления расположены следующие органы управления модулем:

- ручка управления движением модуля;
- ручка открытия/закрытия двери модуля;
- кнопка включения/выключения пульта управления.

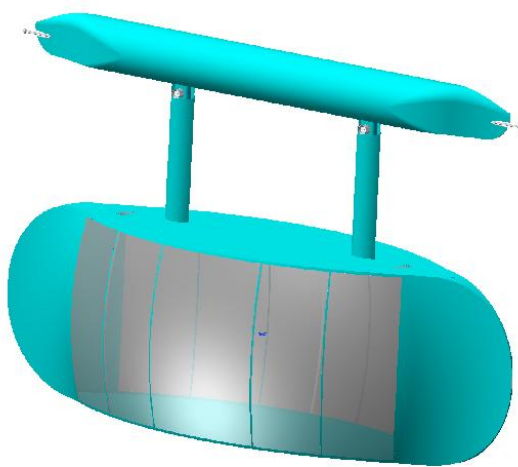

Рис. 5. Пульт управления.

- 1 — ручка управления движением модуля; 2 — ручка открытия/закрытия двери;
3 — кнопка включения/выключения пульта управления.

5. Порядок сборки и разборки

Сборку модели выполнить в следующей последовательности:

- забить вертикально две трубы-сваи 1 (рис. 2) в землю на расстоянии 30 м друг от друга. Выступание труб-свай над поверхностью земли примерно 0,5 м;
- установить нижние фланцы 3 на выступающие из земли части трубы-свай;
- установить трубы-сваи стойки 2 на выступающие из земли части;
- установить по два верхних фланца 4 в верхней части стоек 2 и закрепить их;
- завести анкера 2 в отверстия верхней части стоек 3 (рис. 6) и наживить на них гайки 1;
- натянуть рельс-струну закручиванием гаек 1. Натяжение рельс-струны проверить подвешиванием в середине пролёта груза массой 5 кг. Изменение провиса рельс-струны с грузом и без груза должно быть 200 ± 10 мм;
- установить растяжки 5 (рис. 2);
- установить модуль 3 на рельс-струну (рис. 1).



Рис. 6. Устройство натяжения.

1 — гайки; 2 — анкер; 3 — стойка.

Разборка модели монорельсовой трассы СТЮ производится в обратной последовательности.

6. Порядок работы

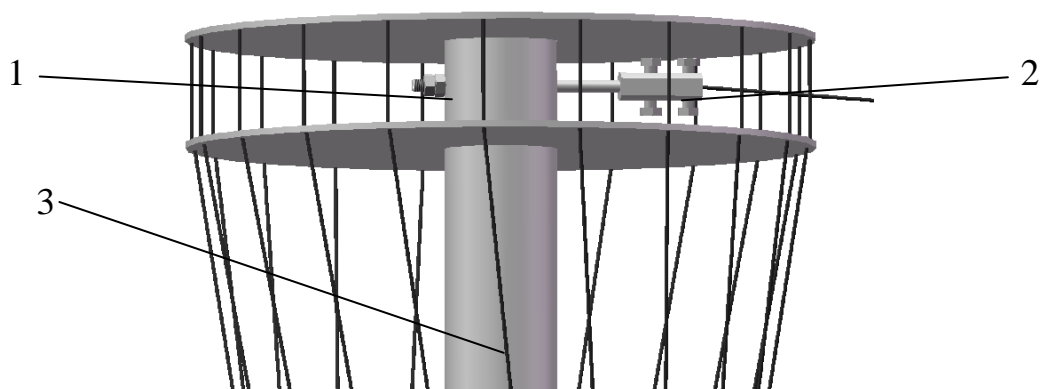
Управление модулем осуществляется с помощью пульта радиуправления.

Перед началом работы необходимо включить пульт управления кнопкой 3 (рис. 5).

Наклон ручки 1 в одну из сторон приводит к движению модуля. Скорость движения модуля пропорциональна углу наклона ручки — чем больше угол наклона ручки, тем больше скорость движения.

Для исключения столкновения модуля со станцией рекомендуется не подъезжать к станции на близкое расстояние.

Наклон ручки 2 в одну из сторон приводит к открытию двери модуля. Наклон ручки 2 в другую сторону приводит к закрытию двери.

После окончания работы необходимо выключить пульт управления кнопкой 3.

В случае возникновения нештатных ситуаций (остановка модуля, сход модуля с рельс-струны и пр.) необходимо снять модуль с трассы для выяснения и устранения причин возникшей ситуации.

7. Техническое обслуживание

Техническое обслуживание модели монорельсовой трассы СТЮ заключается в своевременной подзарядке аккумуляторных батарей модуля и пульта управления. Полная разрядка аккумуляторных батарей не допускается.

На модуле установлен блок из 7 аккумуляторных батарей марки SANYO RC-3600HV.

Зарядку аккумуляторных батарей модуля выполнять в следующей последовательности:

- снять крышку на днище модуля;
- отсоединить провода от блока аккумуляторных батарей и вынуть его из модуля;
- соединить блок аккумуляторных батарей с зарядным устройством;
- зарядить аккумуляторные батареи. Примерное время зарядки аккумуляторных батарей током 1 А — 4 часа;
- установить блок аккумуляторных батарей в модуль;
- присоединить провода к блоку аккумуляторных батарей;
- установить крышку на днище модуля.

Зарядку аккумуляторной батареи пульта управления выполнять в следующей последовательности:

- вставить штекер зарядного устройства в гнездо пульта управления;
- зарядное устройство включить в сеть напряжением 220В;
- зарядить аккумуляторную батарею пульта управления;
- примерное время зарядки аккумуляторной батареи 20 часов;
- отсоединить зарядное устройство от сети 220В;
- отсоединить зарядное устройство от пульта управления



Рис. 7. Зарядное устройство АКБ модуля



Рис. 8. Зарядное устройство АКБ пульта управления

Комплект поставки

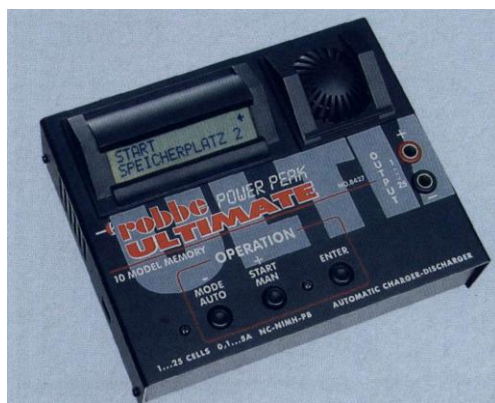
№	Наименование	Кол-во
1	Модель монорельсовой трассы СТЮ (в сборе)	1
2	Руководство по эксплуатации	1